

LIBERADO PARA CONSTRUÇÃO

DATA - \_\_\_\_\_

VISTO - \_\_\_\_\_

Medidas sem Tolerancias - Conf. DIN 7168 MÉDIO

Faixa de dimensões

Qualid.	1 a 6	acima de 6 a 30	acima de 30 a 100	acima de 100 a 300	acima de 300 a 1000
▽▽	±0.05	±0.1	±0.15	±0.2	±0.3
▽	±0.1	±0.2	±0.3	±0.5	±0.8
?	-	±0.5	±0.8	±1.2	±2.0

ANGULOS ±30'

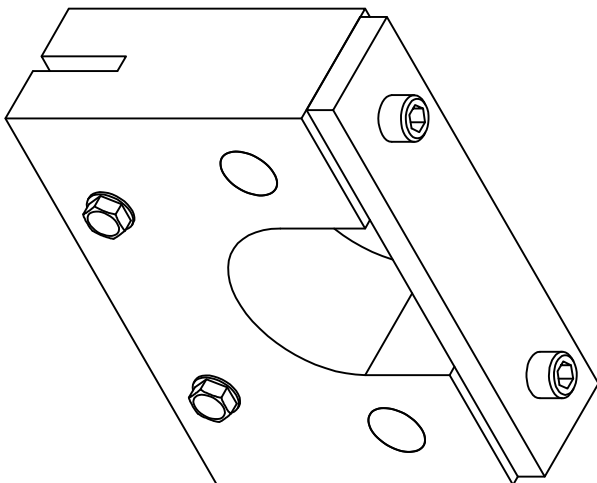
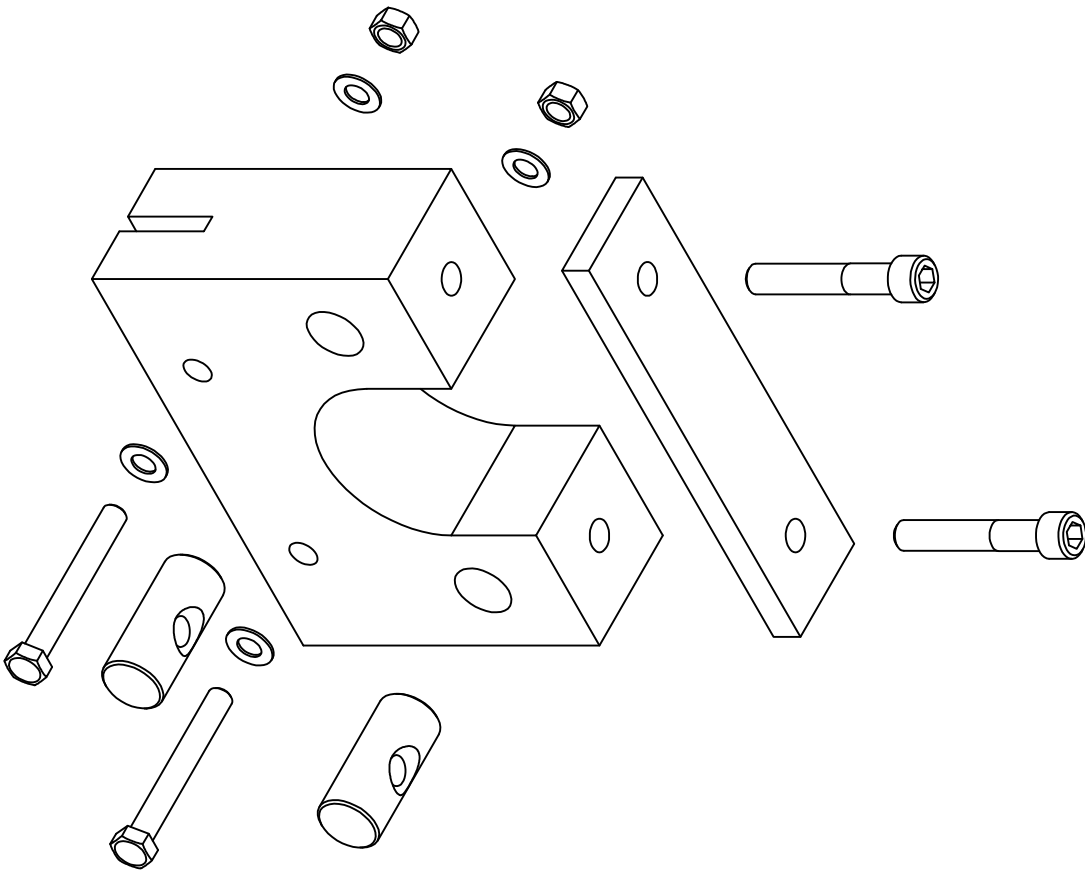

ITEM	DENOMINAÇÃO	QUANT.	MATERIAL	DIMENSÕES	DESENHO	FORMAT.
07	ARR. LISA	04	INOX 304	DIAM. 5,2	-	-
06	PORCA SEXT.	02	INOX 304	M5	-	-
05	PARAF. SEXT.	02	INOX 304	M5X40	-	-
04	PARAF. ALLEN	02	INOX 304	M6X35	-	-
03	PINO ROSCADO	01	AÇO INOX 304	D=12,7X30	D-0091-C	A4
02	TAMPA	01	AÇO INOX 304	6,35X25,4X100	D-0091-B	A4
01	MANCAL	01	UHMW NATURAL	30X70X100	D-0091-A	A3

USADA EM :

CONJUNTO :

MANCAL CONJUNTO

PEÇA :

DEPTO ENGENHARIA - CELLTA LTDA

ALTERAÇÃO:

ESC.: 1:1

SETOR

DES.: LUIZ

ENGENHARIA

DATA: 14/09/2016

FOLHA

REV.:

01/03



CELLTA

PROCESSOS TÉCNICOS LTDA

PROIBIDA A REPRODUÇÃO TOTAL OU PARCIAL, DESTES DESENHOS, SEM COMO SUA UTILIZAÇÃO PARA OUTROS. COD. CELLTA D-0091  
 FMS SEM A PREVIA AUTORIZAÇÃO DE ACORDO COM A LEI 9898/73 - ART.25  
 E-MAIL: CELLTA@CELLTA.COM.BR - TEL.: (011) 4125-5225

D-0091