

Medidas sem Tolerancias – Conf. DIN 7168 MÉDIO					
Qualid.	Faixa de dimensões				
	1 a 6	acima de 6 a 30	acima de 30 a 100	acima de 100 a 300	acima de 300 a 1000
▽▽	±0.05	±0.1	±0.15	±0.2	±0.3
▽	±0.1	±0.2	±0.3	±0.5	±0.8
?	-	±0.5	±0.8	±1.2	±2.0

ANGULOS ±30'

LIBERADO PARA CONSTRUÇÃO

DATA – _____

VISTO – _____

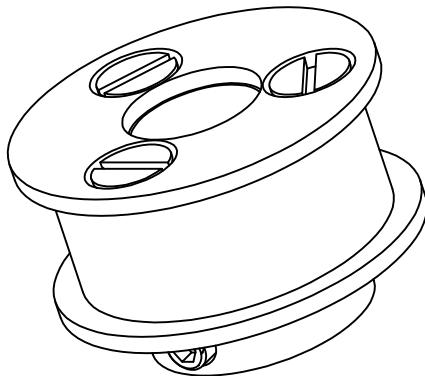
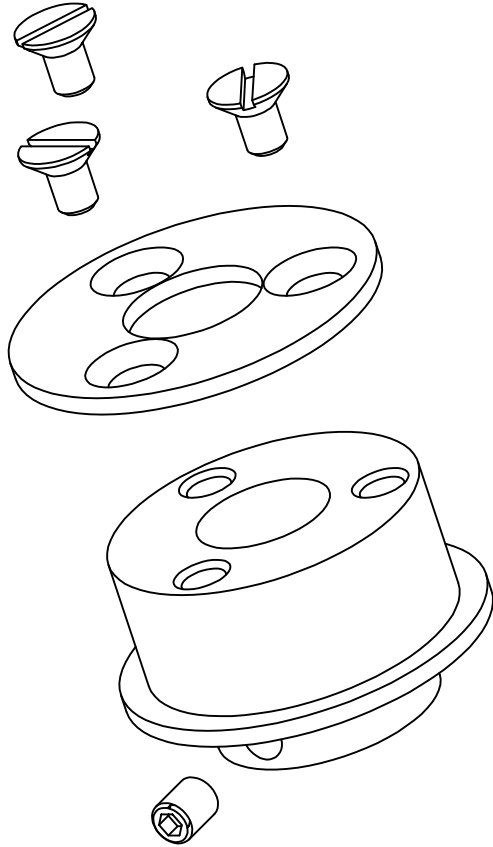

ITEM	DENOMINAÇÃO	QUANT.	MATERIAL	DIMENSÕES	COD. CELTA	FORMAT.
04	PARAF. S/ CAB.	01	AÇO INOX	M4 x 6 DIN 915	.	A3
03	PARAF. CAB. CHATA	03	AÇO INOX	M4 x 6 DIN 963	.	A3
02	TAMPA	01	AÇO INOX	.	D-2347-B	A4
01	CORPO DA POLIA	01	AÇO INOX	.	D-2347-A	A4

USADA EM :
CONJUNTO :
PEÇA :

POLIA CPL.

DEPTO ENGENHARIA – CELTA LTDA

ALTERAÇÃO:

ESC.: 1:1

DES.: A. CARLOS

SETOR ENGENHARIA

DATA: 18/04/2000

REV.: -

FOLHA 1/3

PROIBIDA A REPRODUÇÃO TOTAL OU PARCIAL, DESTES DESENHOS, SEM COMO SUA UTILIZAÇÃO PARA OUTROS

FINIS SEM A PREVIA AUTORIZAÇÃO DE ACORDO COM A LEI 5989/73 – ART.25

E-MAIL: CELTACELTA.COM.BR – TEL.: (011) 4125-5225

COD. CELTA D-2347