

LIBERADO PARA CONSTRUÇÃO

DATA - \_\_\_\_\_

VISTO - \_\_\_\_\_

Medidas sem Tolerancias - Conf. DIN 7168 MÉDIO

Faixa de dimensões

Qualid.	Faixa de dimensões				
	1 a 6	acima de 6 a 30	acima de 30 a 100	acima de 100 a 300	acima de 300 a 1000
▽▽	±0.05	±0.1	±0.15	±0.2	±0.3
▽	±0.1	±0.2	±0.3	±0.5	±0.8
?	-	±0.5	±0.8	±1.2	±2.0

ANGULOS ±30'

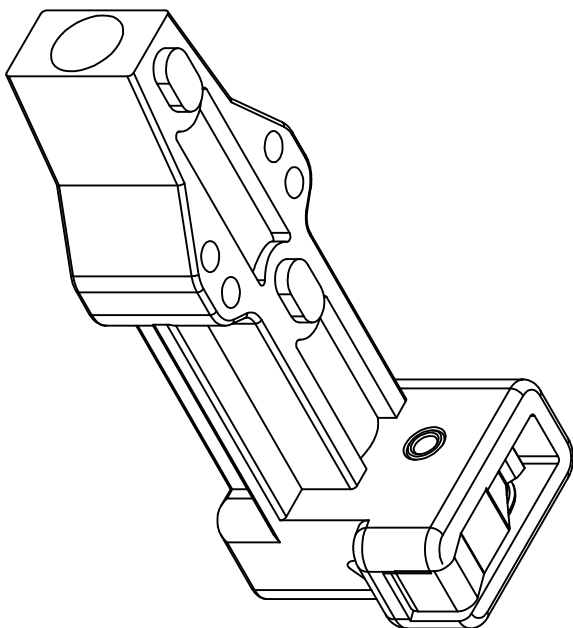
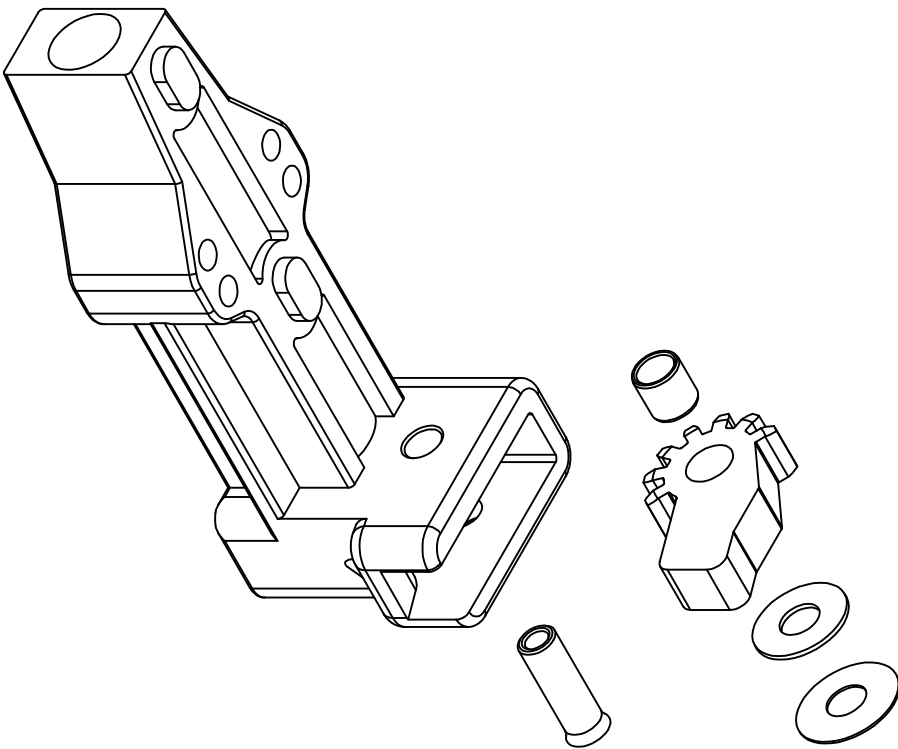

ITEM	DENOMINAÇÃO	QUANT.	MATERIAL	DIMENSÕES	COD. CELTA	FORMAT.
06	BUCHA SECA (Dup)	01	-		D-1303-B	A4
05	RODA DENTADA	01	AÇO INOX		D-1303-A	A4
04	ARRUELA	01	POW(NAT.)		D-1696	A4
03	PINO	01	AÇO INOX		D-1697	A4
02	CHAPA FREIO	01	SAE 1070		D-1695	A4
01	MEC. DE AÇIONAM.	01	LDNNGC NYLON		D-4032-U	A3

USADA EM :

CONJUNTO :

PEÇA :

**INSERÇÃO DE CONTATO LONGA CPL.**

DEPTO ENGENHARIA - CELTA LTDA

ALTERAÇÃO:

ESC.: 1:1

SETOR ENGENHARIA

DES.: A. CARLOS

FOLHA 01/01

DATA: 11/05/2001

REV.: -

COD. CELTA D-4032



PROIBIDA A REPRODUÇÃO TOTAL OU PARCIAL, DESTES DESENHOS, SEM COMO SUA UTILIZAÇÃO PARA OUTROS FINS SEM A PRÉVIA AUTORIZAÇÃO DE ACORDO COM A LEI 9898/73 - ART.25  
E-MAIL: CELTAVELTA@GMAIL.COM - TEL.: (011) 4125-8225