

LIBERADO PARA CONSTRUÇÃO

DATA - _____

VISTO - _____

Medidas sem Tolerancias - Conf. DIN 7168 MÉDIO

Qualid.	Faixa de dimensões				
	1 a 6	acima de 6 a 30	acima de 30 a 100	acima de 100 a 300	acima de 300 a 1000
▽	±0.05	±0.1	±0.15	±0.2	±0.3
▽	±0.1	±0.2	±0.3	±0.5	±0.8
?	-	±0.5	±0.8	±1.2	±2.0

ANGULOS ±30'

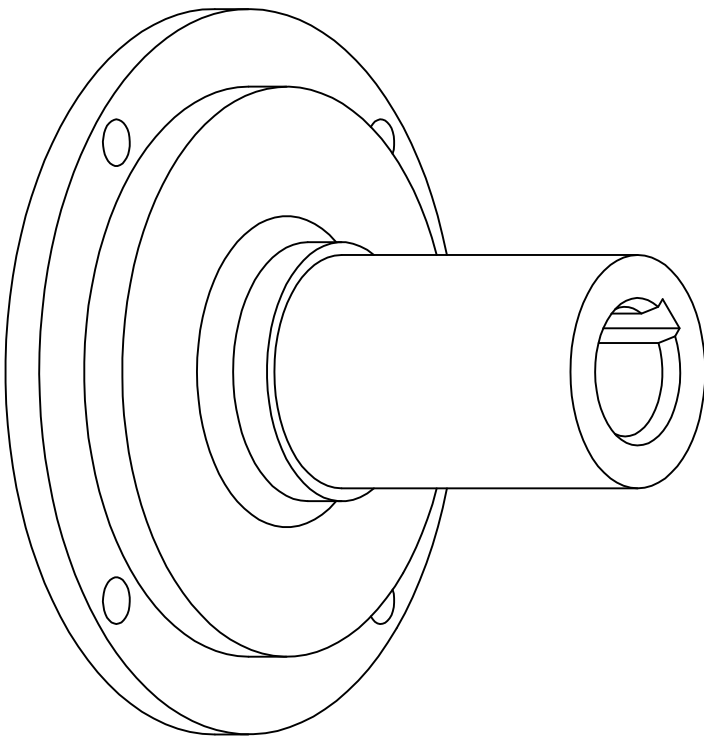

SAP 30173

01	CUBO	01	BRONZE	Ø5.3/4" x 105	DC-2043	A3
ITEM	DENOMINAÇÃO	QUANT.	MATERIAL	DIMENSÕES	COD. CELLTA	FORMAT.

USADA EM :

CONJUNTO :

PEÇA :

DEPTO ENGENHARIA - CELLTA LTDA

ALTERAÇÃO:

ESC.: 1:1

SETOR ENGENHARIA

CELLTA

DES.: LUIZ

FOLHA 01/01

PROCESSOS TÉCNICOS LTDA

DATA: 09/03/2016



PROBIDA A REPRODUÇÃO TOTAL OU PARCIAL DESTES DESENHOS, SEM COMO SUA UTILIZAÇÃO PARA OUTROS

REV.: -

COD. CELLTA

PROBIDA A REPRODUÇÃO TOTAL OU PARCIAL DESTES DESENHOS, SEM COMO SUA UTILIZAÇÃO PARA OUTROS

REV.: -

DC-2043

FMS SEM A REVENA AUTORIZAÇÃO DE ACORDO COM A LEI 9898/73 - ART.25

E-MAIL: CELLTA@CELLTA.COM.BR - TEL.: (011) 4125-9225