

Medidas sem Tolerancias – Conf. DIN 7168 MÉDIO

Qualid.	Faixa de dimensões				
	1 a 6	acima de 6 a 30	acima de 30 a 100	acima de 100 a 300	acima de 300 a 1000
▽	±0.05	±0.1	±0.15	±0.2	±0.3
▽	±0.1	±0.2	±0.3	±0.5	±0.8
?	--	±0.5	±0.8	±1.2	±2.0

ANGULOS ±30'

LIBERADO PARA CONSTRUÇÃO

DATA – _____

VISTO – _____

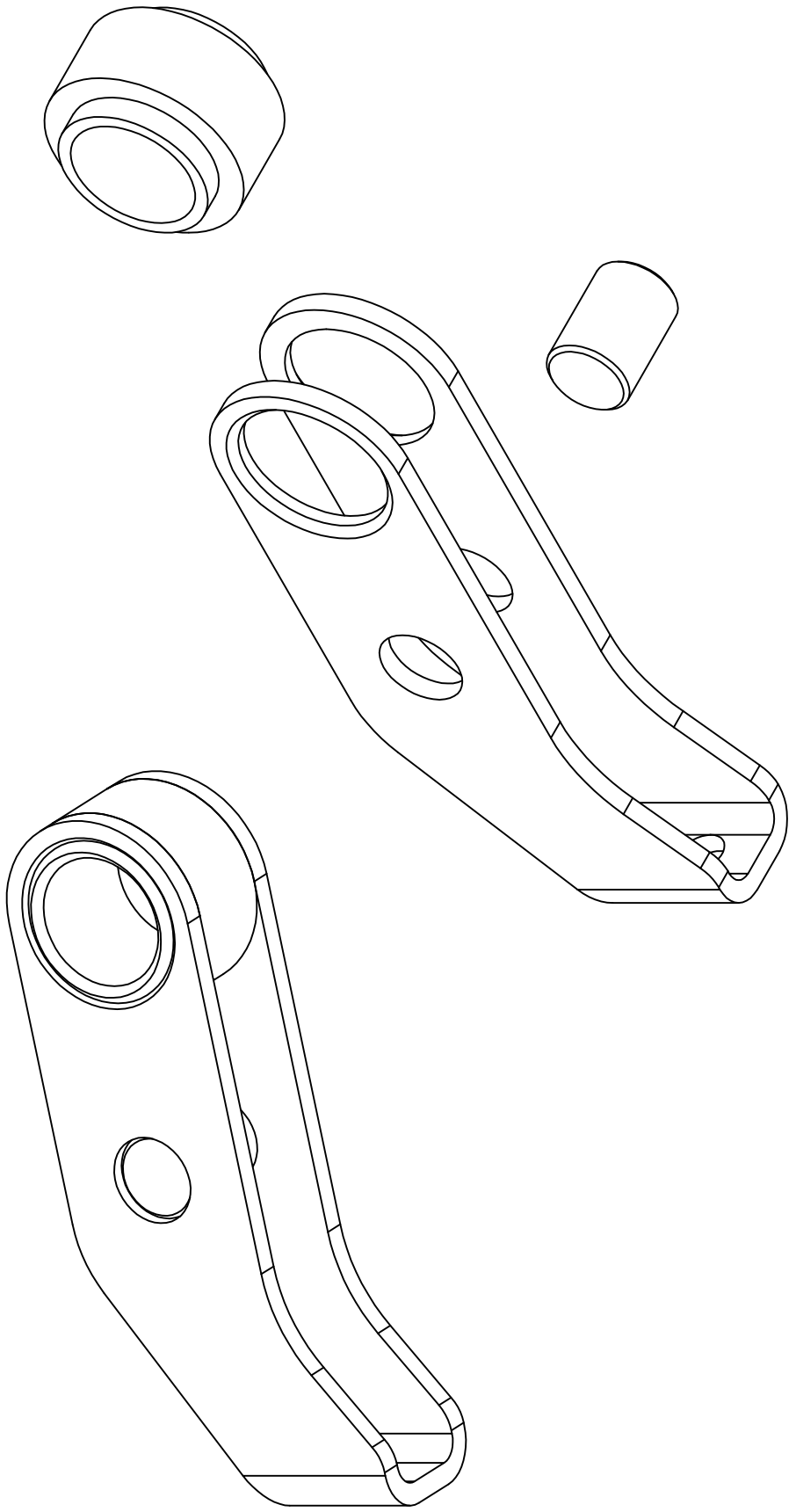

ITEM	DENOMINAÇÃO	QUANT.	MATERIAL	DIMENSÕES	COD. CELLTA	FORMAT.
03	PINO	01	AÇO INOX 304	Ø10 x 20	D-2599-A3	A3
02	ALOJ. DA BUCHA	01	AÇO INOX 304	Ø1" x 25	D-2599-A2	A3
01	SUPORTE	01	AÇO INOX 304	CP. 2,5 x 40 x 180	D-2599-A1	A3

USADA EM :

CONJUNTO :

PEÇA :

BASCULA CPL

DEPTO ENGENHARIA – CELLTA LTDA

ALTERAÇÃO:

PROCESSOS TÉCNICOS LTDA

ESC.: 1:1



CELLTA

DES.: JEFFERSON

SETOR ENGENHARIA

DATA: 12/04/2004

FOLHA 08/11

REV.: -

PROIBIDA A REPRODUÇÃO TOTAL OU PARCIAL DESTES DESENHOS, SEM COMO SUA UTILIZAÇÃO PARA OUTROS FINS SEM A PRÉVIA AUTORIZAÇÃO DE ACORDO COM A LEI 9898/73 - ART.2º

E-MAIL: CELLTA@CELLTA.COM.BR - TEL.: (011) 4125-9225

COD. CELLTA

D-2599