

Medidas sem Tolerancias – Conf. DIN 7168 MÉDIO					
Qualid.	Faixa de dimensões				
	1 a 6	acima de 6 a 30	acima de 30 a 100	acima de 100 a 300	acima de 300 a 1000
▽▽	±0.05	±0.1	±0.15	±0.2	±0.3
▽	±0.1	±0.2	±0.3	±0.5	±0.8
?	--	±0.5	±0.8	±1.2	±2.0

ANGULOS ±30'

LIBERADO PARA CONSTRUÇÃO

DATA – _____

VISTO – _____

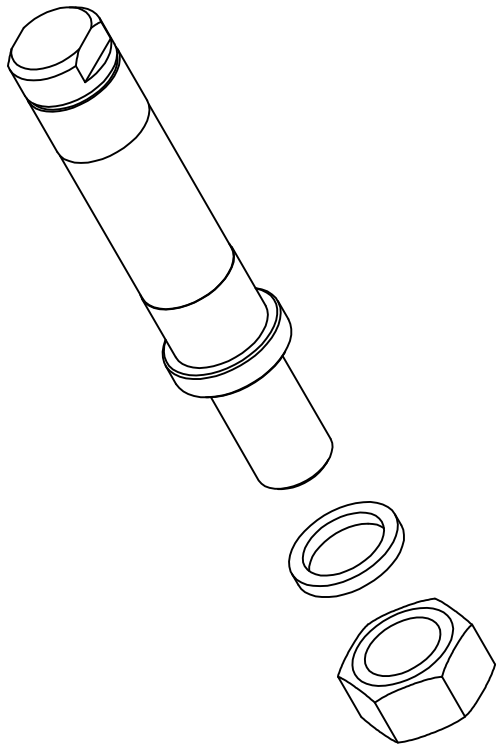
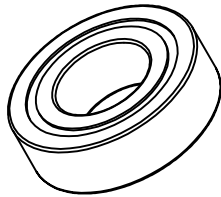
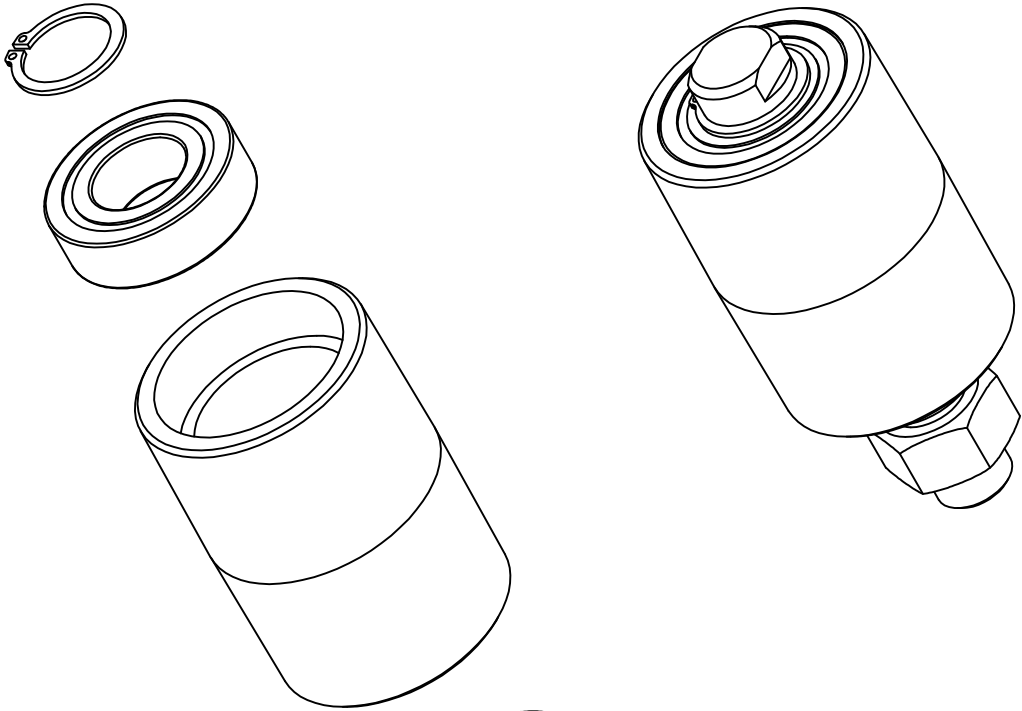

ITEM	DENOMINAÇÃO	QUANT.	MATERIAL	DIMENSÕES	COD. CELTA	FORMAT.
06	ANEL RETENÇÃO	01	SEEGGER RENO	.	COD. 501.020	.
05	ROLO	01	SAE 1020	Ø55 x 75	DC-0695-B	A4
04	ROLAMENTO	02	CONF. FAB.	CONF. FAB.	6004 RSR	.
03	ARRUELA LISA	01	AÇO INOX 304	Ø17 (FURO INT.)	.	.
02	PORCA	01	AÇO INOX 304	M16	.	.
01	EIXO	01	AÇO INOX 304	Ø30 x 120	DC-0695-A	A4

USADA EM :

CONJUNTO :

PEÇA :

ROLO DE ENVIO

DEPTO ENGENHARIA – CELTA LTDA

ALTERAÇÃO:

CELTA

PROCESSOS TÉCNICOS LTDA

ESC.: 1:1

DES.: ANDRÉ

DATA: 09/05/2005

FOLHA 01/01

PROIBIDA A REPRODUÇÃO TOTAL OU PARCIAL DESTES DESENHOS, SEM COMO SUA UTILIZAÇÃO PARA OUTROS FINS SEM A PRÉVIA AUTORIZAÇÃO DE ACORDO COM A LEI 5988/73 – ART.25

E-MAIL: CELTA@CELTA.COM.BR – TEL.: (011) 4125-5225

COD. CELTA DC-0695